



DREAM BIG PACK SMALL

TIWAL 3

Owner's manual

Manuel du propriétaire



TECHNICAL SPECIFICATIONS

TIWAL 3



BOAT TYPE

Dinghy

CATEGORY

D*

LENGTH OF THE HULL

10' 6" | 3.20 m

WIDTH OF THE HULL

4' 6" | 1.36 m

WIDTH OF THE HULL WITH SIDE WINGS

5' 4" | 1.62 m

TOTAL WEIGHT

110 lbs | 50 kg

MAX. ENGINE POWER

0 cv

MAX. NUMBER OF PASSENGERS

2 adults or 1 adult and 2 children

MAX. LOAD (PASSENGERS + LUGGAGE)

440 lbs | 200 kg

SAIL SURFACE AREA

56 ft² or 75 ft² | 5.20 m² or 7 m²

MANUFACTURER

TIWAL

ID NUMBER

The CIN (Craft Identification Number) or HIN (Hull Identification Number) is registered on the aft starboard part of the inflatable hull.

United States: HIN starting with TIW...

Europe: CIN starting with FR...

* Category D: Designed for voyages on sheltered coastal waters, small bays, small lakes, rivers and canals where conditions up to wind force 4 with and significant wave heights up to 0,5m (18 inches).

You are the owner of a TIWAL 3 dinghy made by TIWAL. This manual will advise you how to find both enjoyment and safety in navigation. Inside you will find technical specifications, assembly instructions, maneuvers and recommendations for maintenance.

If the TIWAL 3 is your first dinghy or one that you aren't accustomed to, we recommend that, at first, you familiarize yourself with its operation in calm weather conditions. Get in touch with your local sailing clubs or schools for advice regarding possible instruction.

READ THE MANUAL IN DETAIL BEFORE USING THE TIWAL 3 TO FAMILIARISE YOURSELF WITH IT'S OPERATION AND HANDLING.

Make sure that prevailing wind and sea conditions are suitable for the boat's design category, and that you and your crew are able to navigate the boat in these conditions.

This owner's manual is not a detailed guide for maintenance and repair. If you are experiencing difficulties, please get in touch with the manufacturer or a representative.

Always seek out the services of an experienced professional for maintenance and whenever fitting accessories or making modifications. All modifications that could impact

the safety characteristics must be evaluated, executed and documented by competent professionals. TIWAL SAS cannot be held liable for modifications that are not approved by the manufacturer. Certain countries require a permit or authorization for navigation or require that specific rules be followed.

Always perform the suggested maintenance on your boat and take into account that wear and tear will result over time or, as the case may be, from frequent or inappropriate use. Any boat (however sturdy) can be severely damaged if it is subject to inappropriate use. This is incompatible with safety in navigation.

Always adjust the boat's speed and direction to prevailing conditions. On board, the crew must have access to certain safety equipment (life-vests, etc.) that is suited to the type of boat, the weather conditions, etc. Such safety equipment is legally required in certain countries. The crew must be familiar with the use of this equipment and with emergency safety maneuvers (man overboard, towing, etc.); regular training sessions are available through local sailing clubs and schools.

PLEASE KEEP THIS MANUAL AND GIVE IT TO THE NEW OWNER IF YOU CHOOSE TO SELL THE BOAT

SPÉCIFICATIONS

TIWAL 3



TYPE DE BATEAU

Dériveur

CATÉGORIE

D*

LONGUEUR DE COQUE

3.20 m

LARGEUR DE COQUE

1.36 m

LARGEUR DE COQUE AVEC LES AILES

1.62 m

POIDS TOTAL

50 kg

PUISSANCE MOTEUR MAX.

0 cv

NOMBRE MAX. DE PERSONNES

2 adultes ou 1 adulte et 2 enfants

POIDS MAX. (PERSONNES + BAGAGES)

200 kg

SURFACE DE VOILES

5.20 m² ou 7 m²

MANUFACTURER

TIWAL

NUMÉRO D'IDENTIFICATION

Le CIN (Craft Identification Number) ou HIN (Hull Identification Number) est inscrit sur la partie arrière tribord de la coque gonflable.

Europe : CIN commençant par FR...

États-Unis : HIN commençant par TIW...

Vous venez de faire l'acquisition d'un dériveur TIWAL 3 du constructeur TIWAL. Ce manuel est une aide afin de vous assurer plaisir et sécurité en navigation. Il contient les informations techniques, descriptions de montage, de manœuvres et conseils d'entretien.

Si le TIWAL 3 est votre premier dériveur ou un voilier de type encore inhabituel pour vous, assurez vous de vous familiariser avec celui-ci tout d'abord dans des conditions de navigation clémentes. Adressez-vous aux clubs et écoles locales compétentes afin d'obtenir les conseils nécessaires à un apprentissage éventuel.

LISEZ ATTENTIVEMENT CE MANUEL POUR VOUS FAMILIARISER AVEC TIWAL 3 AVANT DE L'UTILISER.

Assurez-vous que les conditions de vent et de mer prévues correspondent à la catégorie de votre bateau, et que vous-même et votre équipage êtes capables de manœuvrer le bateau dans ces conditions.

Ce manuel du propriétaire n'est pas un guide détaillé d'entretien ou de réparation. En cas de difficulté, faites appel au constructeur du bateau ou à son représentant.

Utiliser toujours les services d'un professionnel expérimenté pour l'entretien, le montage d'accessoires ou les modifications. Les modifications pouvant affecter les caractéristiques de sécurité du bateau, doivent être

évaluées, exécutées et documentées par des personnes compétentes. Le constructeur du bateau ne peut être tenu pour responsable de modifications qu'il n'aurait pas approuvées. Dans certains pays, un permis de conduire ou une autorisation sont nécessaires ou des réglementations spécifiques sont en vigueur.

Entretenez toujours correctement votre bateau et tenez compte de la détérioration qui résulte du temps ou, le cas échéant, d'un usage important ou inapproprié. N'importe quel bateau (aussi solide soit-il) peut être sévèrement endommagé s'il est mal utilisé. Cela n'est pas compatible avec une navigation sûre.

Ajustez toujours la vitesse et la direction du bateau aux conditions de mer. Il convient que l'équipage ait à bord tout le matériel de sécurité (gilets de sauvetage etc.) correspondant au type de bateau, aux conditions météorologiques, etc. Ce matériel est obligatoire dans certains pays. Il convient que l'équipage soit familiarisé avec l'utilisation de tout le matériel de sécurité et avec les manœuvres de sécurité d'urgence (récupération d'un homme à la mer, remorquage, etc.) ; les écoles de voile et les clubs organisent régulièrement des sessions d'entraînement.

VEUILLEZ CONSERVER CE MANUEL ET LE TRANSMETTRE AU NOUVEAU PROPRIÉTAIRE EN CAS DE VENTE DU BATEAU.

PARTS INVENTORY

INVENTAIRE DES PIÈCES

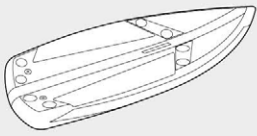

PVC HULL
COQUE EN PVC
2HULL01

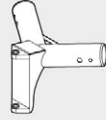

TRANSOM
SUPPORT DE SAFRAN
1TRAN01

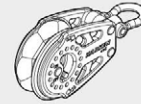

RATCHET BLOCK
POULIE RATCHET
2BLOC01



WEBBING STRAP
SANGLE DE COQUE
2WEST01



RUDDER BLADE
LAME DE SAFRAN
2RUDD01

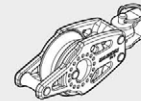

FORWARD BOOM BLOCK WITH BECKET
POULIE AVEC RINGOT ARRIÈRE
2BLOC03

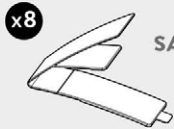

HOOK AND LOOP STRAP
SANGLE AUTO-AGRIPPANTE
2VELC01



RUDDER CASTING
TÊTE DE SAFRAN
2CAST01

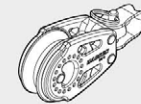

AFT BOOM BLOCK
POULIE SIMPLE AVANT
2BLOC04



SAFETY PIN / GOUILLE
2SPIN01



HIGH PRESSURE HAND PUMP
POMPE HAUTE PRESSION
2HPHP01

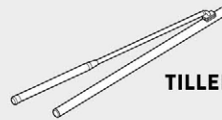

TILLER / BARRE
2TILL01
TILLER EXTENSION / STICK
2STIC01

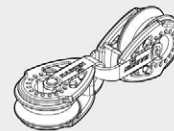

TRAVELER BLOCK
POULIES DE CHARIOT
2BLOC02



ELECTRIC PUMP
POMPE ÉLECTRIQUE
2LEP01



DAGGERBOARD
DÉRIVE
1DAGG01



TRAVELER ROPE
PATTE D'OIE
2ROP601

+ **BALLS / BOULES**
2TBAL01

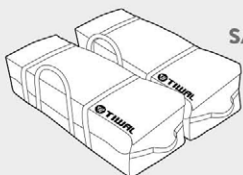

CARRY BAGS
SACS DE TRANSPORT
2BAGB01

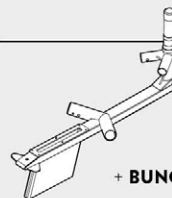

CENTRAL PIECE
PIÈCE CENTRALE
1CPIE01

+ **BUNGEE / ÉLASTIQUE** 2SAND601
+ **TUBE / TUBE** 2TUBE01

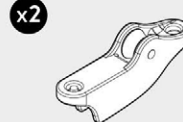

CLAM CLEAT
COINCEUR
2CLCL01

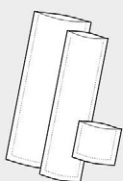

PROTECTIVE COVER
HOUSSES DE PROTECTION

L 2PCOV01
M (x2) 2PCOV03
S 2PCOV02



TOE STRAP
SANGLE DE RAPPEL
2TSTR01

+ **BUNGEE / ÉLASTIQUE** 2SAND601
+ **ROPE / CORDE** 2ROP601



LINES / BOUTS

CUNNINGHAM (1m) 2ROP601
YANG / HALE BAS (2m) 2ROP601
MAINSHEET / ÉCOUTE (9m) 1SHEF01

x2

MIDDLE HIKING WINGS
BARRE D'ASSISE
 1HIKW01

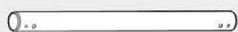

MAST : 5 PARTS
MÂT 5 PARTIES
 2MAST01



LEFT REINFORCEMENT ARM
BRAS DE RENFORT GAUCHE
 1RAP001



REAR HALF LOWER BATTEN
PARTIE ARRIÈRE BÔME
 1BOOMR01



RIGHT REINFORCEMENT ARM
BRAS DE RENFORT DROIT
 1RAST01

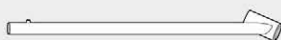

FRONT HALF LOWER BATTEN
PARTIE AVANT BÔME
 (56 ft² sail) 1BOOMF01
 (75 ft² sail) 1BOOMF02
 (Reefable sail) 1BOOMF01



FRONT LEFT WING
AILE AVANT GAUCHE
 1WIFP01

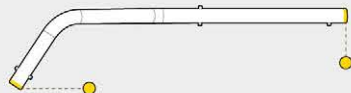

x3

BATTENS
LATTES
 (56 ft² sail) 2SAIBA01
 (75 ft² sail) 2SAIBA02
 (Reefable sail) 2SAIBA04



FRONT RIGHT WING
AILE AVANT DROIT
 1WIFS01

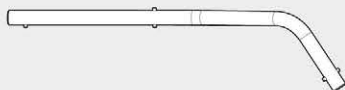

REAR LEFT WING
AILE ARRIÈRE GAUCHE
 1WIRP01

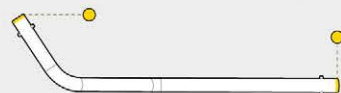

REAR RIGHT WING
AILE ARRIÈRE DROIT
 1WIRS01

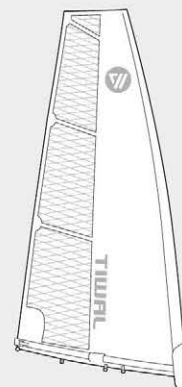

56 FT³ (5.20 M³) SAIL
VOILE DE 5.2 M³
 1SAIL01

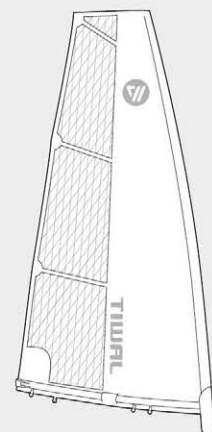

75 FT³ (7 M³) SAIL
VOILE DE 7 M³
 1SAIL02

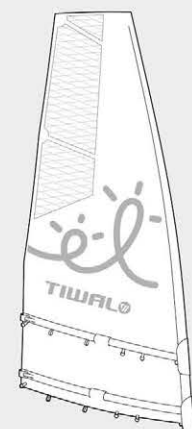

REEFABLE SAIL
75 FT³/56 FT³ (7 M³/5.20 M³)
VOILE ARISABLE
 1SAIL03

ASSEMBLY MONTAGE

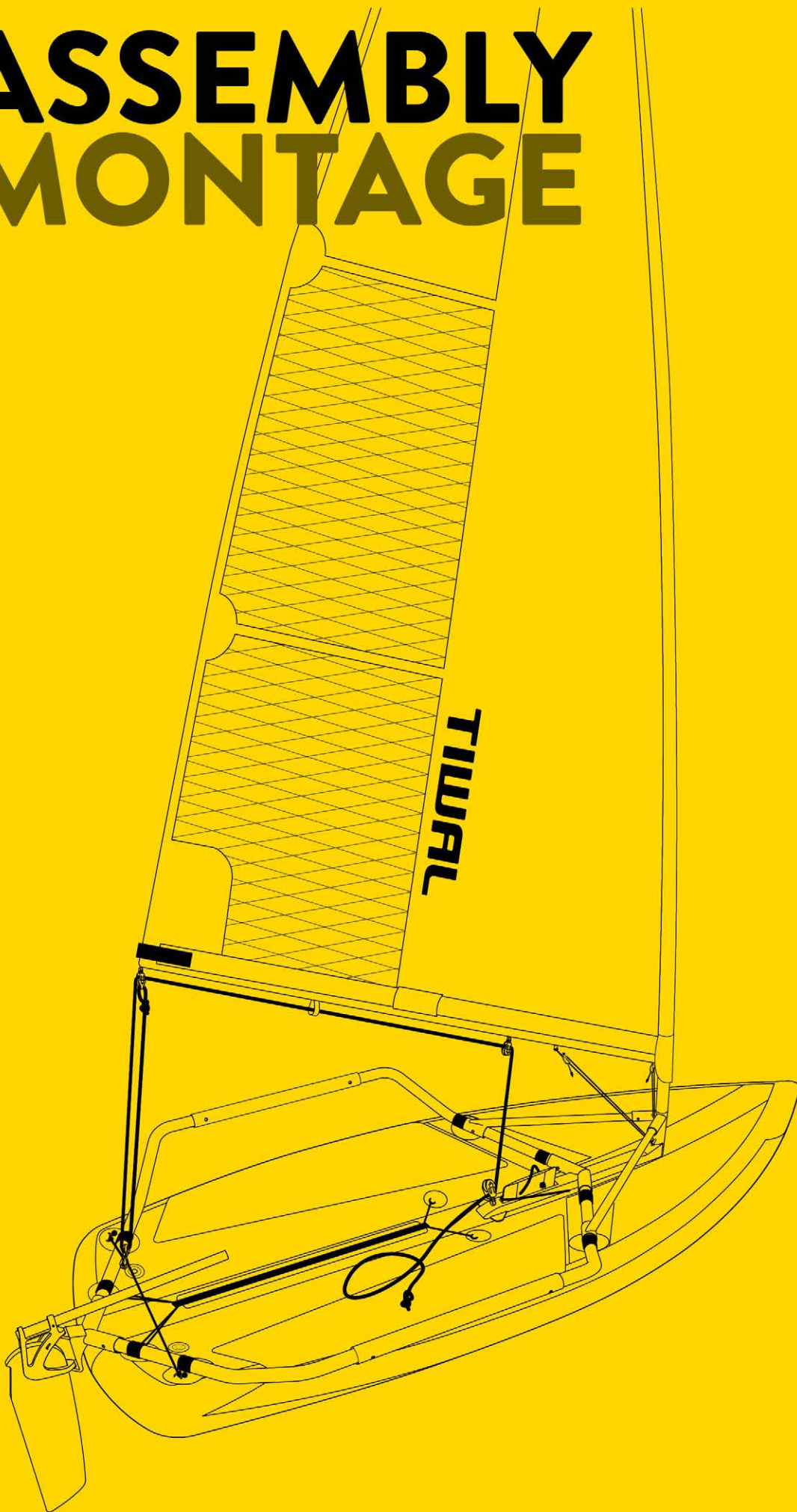

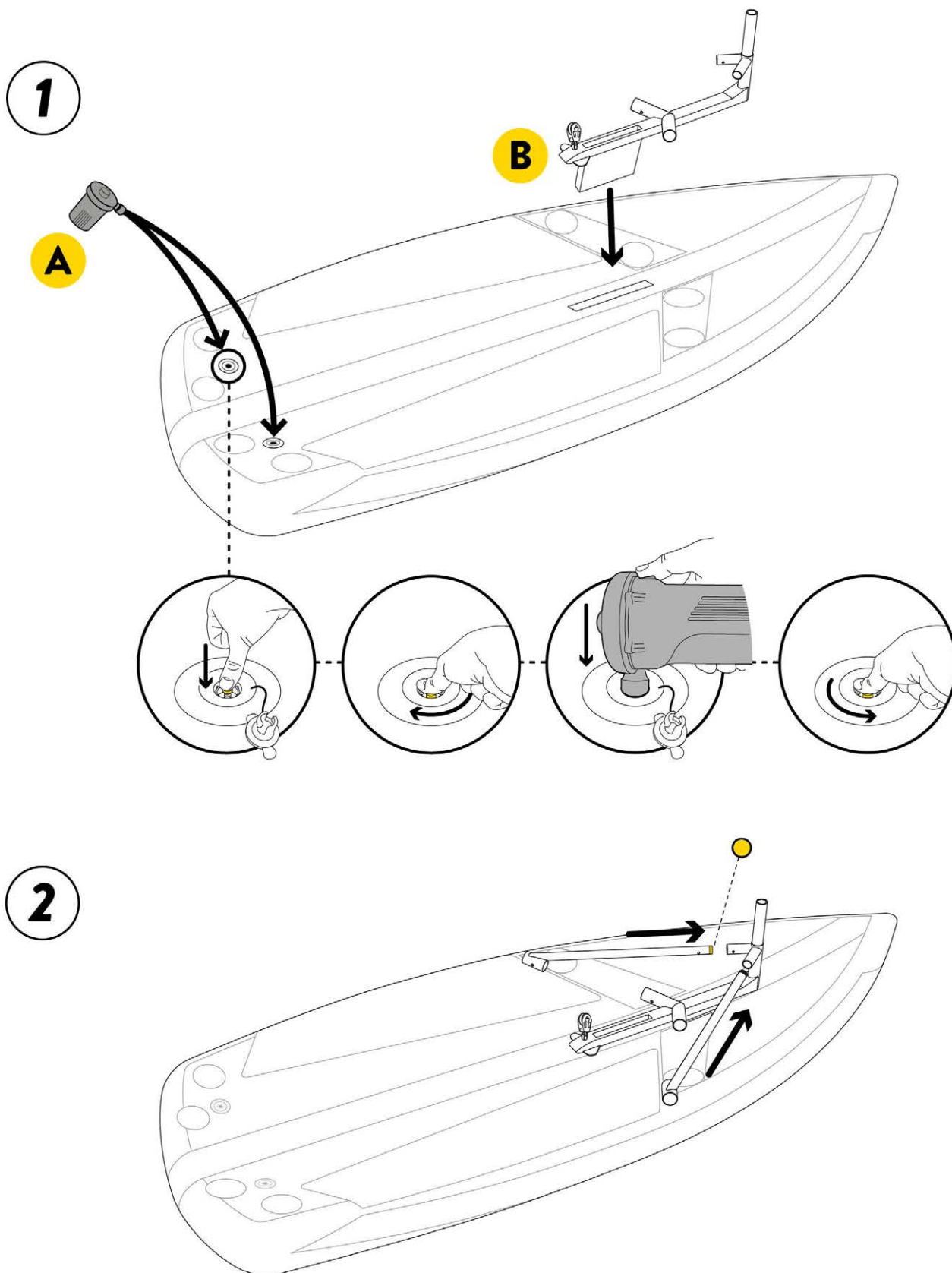

EN

- ① Roll out the hull on a surface free from debris that could cause any damage. Inflate the hull with the electric pump until it starts taking shape without being pressurized. Pressure <0,1 psi.
- ② Install the framework. The parts with the yellow caps should always be on the left side.

FR

- ① Déroulez la coque sur une surface sans débris qui pourraient l'abîmer. Gonflez la coque avec la pompe électrique jusqu'à ce qu'elle prenne sa forme sans être sous pression. Pression <0,1 psi.
- ② Placez les barres de renfort. Les éléments avec les bouchons jaunes se placent toujours sur le côté gauche.

3

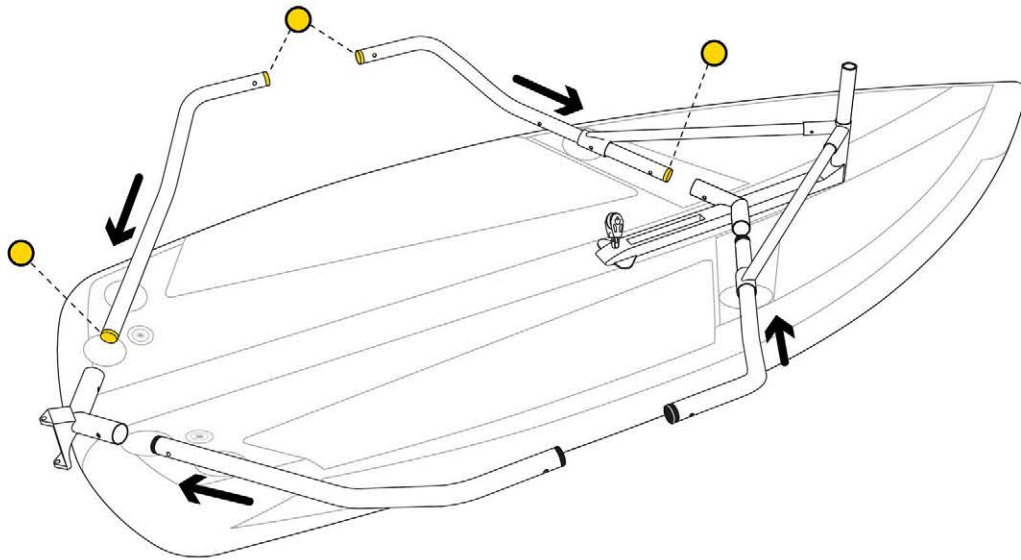

4

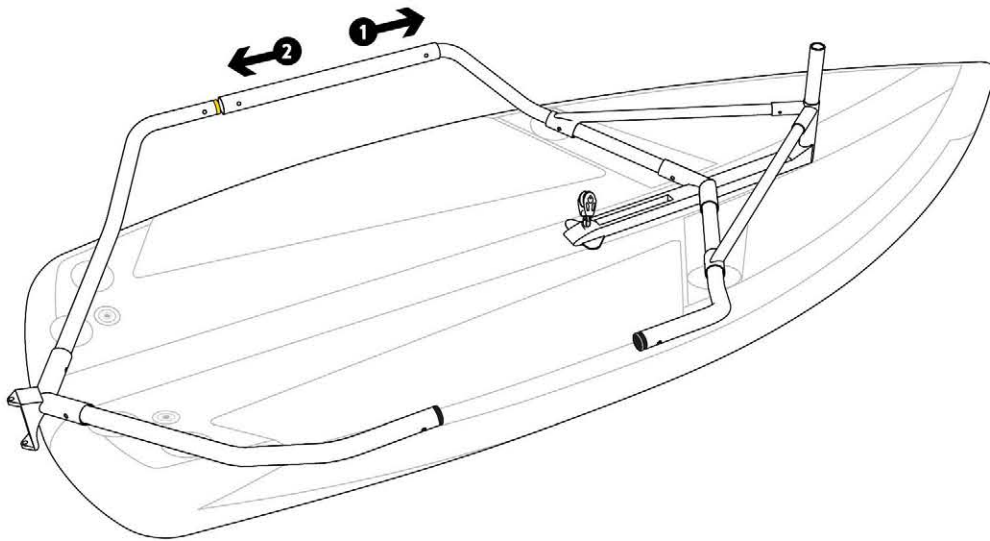

5

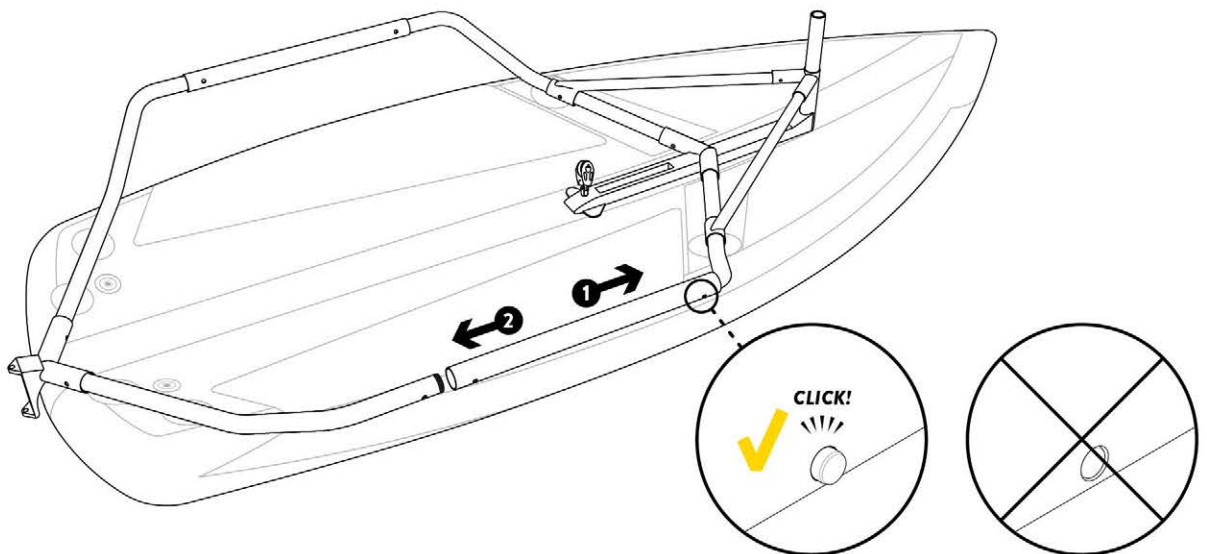

EN

3 4 5

Avoid sand when you assemble the boat.
Check that all the push-pins are correctly locked into their corresponding sockets otherwise the structure could easily be damaged and you could lose some parts of the boat.

FR

3 4 5

Lors de l'assemblage, évitez la présence de sable.
Vérifiez que les push-pins sont correctement insérés dans leurs emplacements respectifs sinon la structure pourrait s'endommager ou vous pourriez perdre des pièces.

6

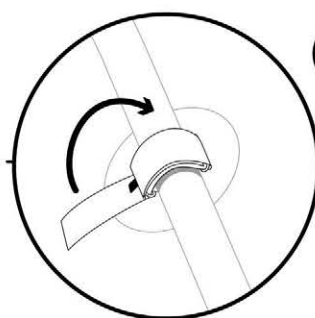
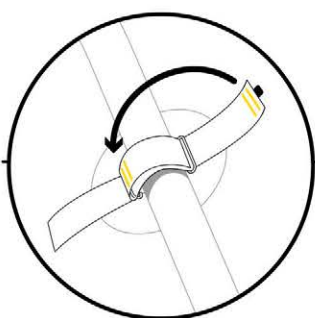
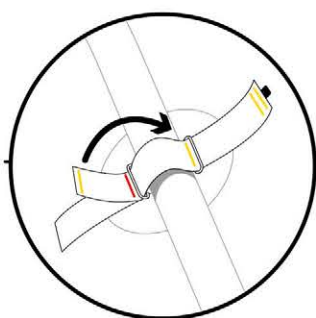
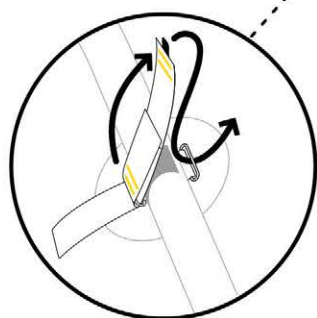
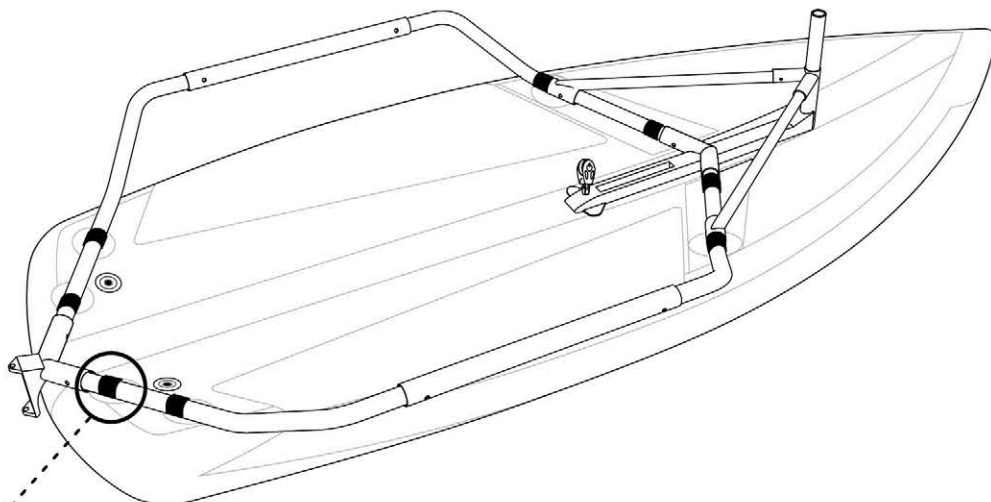

x8

7

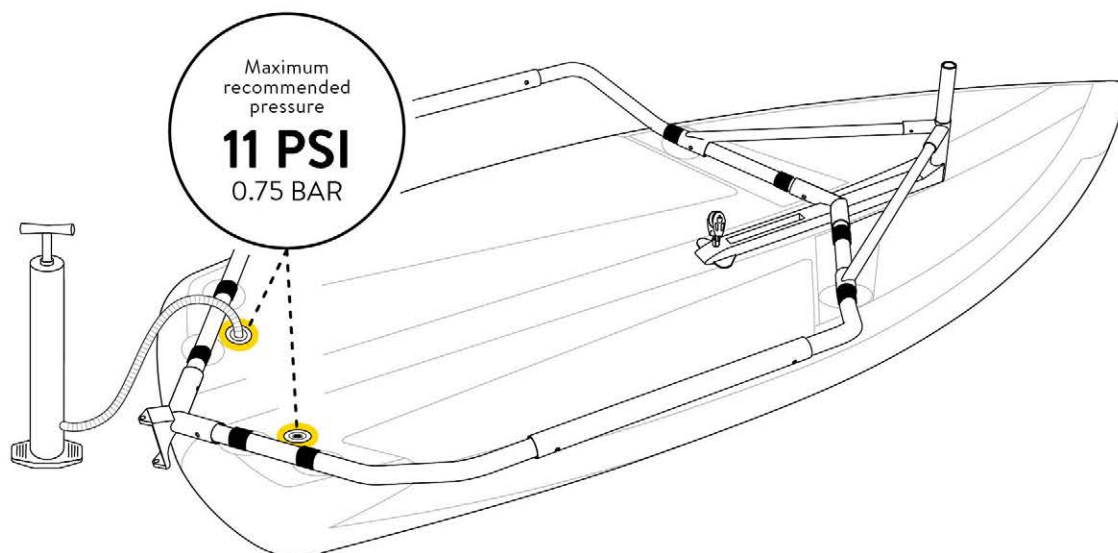

EN

- ⑥ Check that the transom is centered with the yellow band. Do not let any sand on the hook and loop straps.
- ⑦ To inflate with the manual pump, keep the yellow spring loaded button in the UP position. The pressure gauge of the manual pump may not read any pressure until you reach 0.2 psi. To guarantee high pressure in the hull, it is normal to have to push strongly on the pump handle at the end of the inflation. Recommended pressure: 11 psi MAX. Check that the valves located at the back of the hull are closed before sailing.

FR

- ⑥ Vérifiez que le support de safran est bien centré sur la bande jaune. Évitez le sable sur les bandes auto-agrippantes.
- ⑦ Pour gonfler avec la pompe manuelle, laissez le clapet en position fermée. La jauge de pression de la pompe manuelle peut ne rien indiquer avant d'atteindre 0,2 psi. Il est normal d'appuyer fortement sur la poignée de la pompe pour gonfler la coque à haute pression en fin de gonflage. Pression recommandée 11 psi MAX. Vérifiez que les valves situées à l'arrière de la coque sont bien fermées avant de partir sur l'eau.

8

WIND VENT (BEAUFORT)	1	2	3	4	5
Sail surface area 56 ft ² Surface de voile 5.20 m ²	✓	✓	✓	✓	✗
Sail surface area 75 ft ² Surface de voile 7 m ²	✓	✓	✓	✗	✗

EN

⑧ All our sails are rigged as shown. If there is a lot of wind and you have a reefable sail, refer to page 31.

FR

⑧ Toutes nos voiles se montent comme illustré. Il y a beaucoup de vent et vous possédez une voile arisable? Pour ariser votre voile, rendez-vous page 31.

9

Mast extension only for
75 sq. ft / 7 m² sail and
reefable sail

Rallonge de mât pour voile
de 7 m² et voile arisable

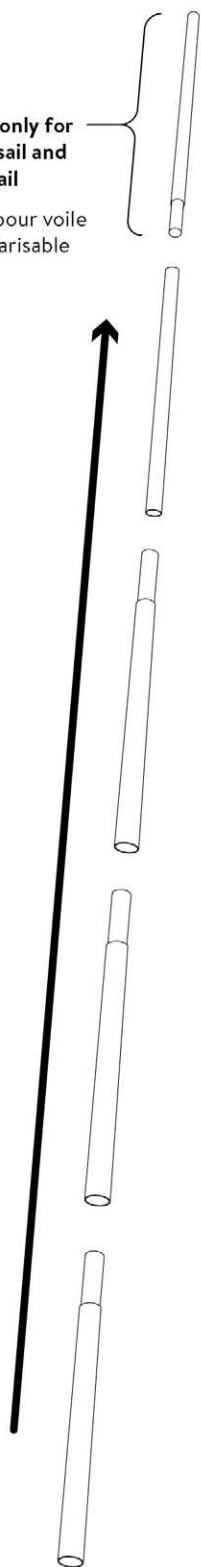

10

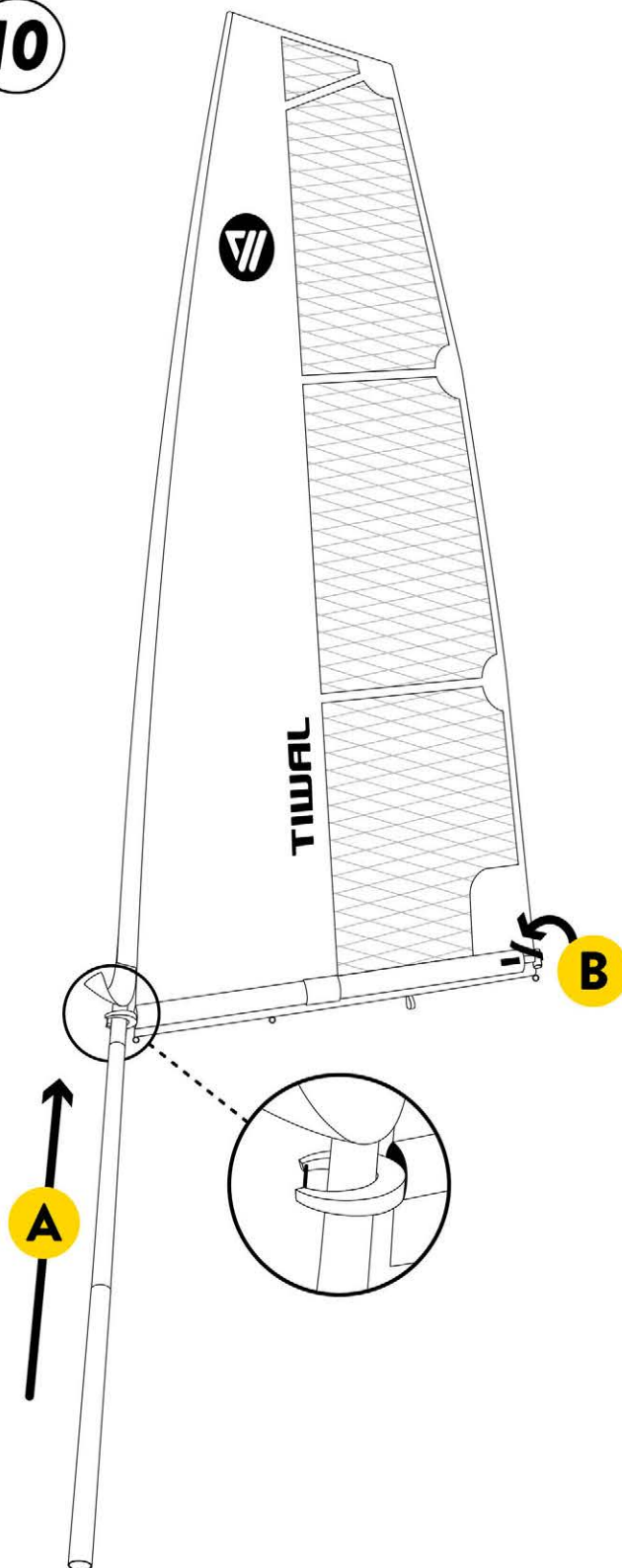

EN

- ⑨ Always make sure that there is no sand on the mast or its sleeves before assembly.
- ⑩ Once the mast is inserted into the luff tube of the sail, tighten the boom pocket with the hook and loop strap. Adjust the tension with the hook and loop strap so the boom is tightly held in the boom pocket while sailing.

FR

- ⑨ Vérifiez toujours qu'il n'y a pas de sable sur les manchons du mât ou dans le mât avant de l'assembler.
- ⑩ Une fois le mât inséré dans le fourreau de mât, mettez la bôme en tension avec la sangle auto-agrippante de manière à ce que celle-ci soit bien maintenue dans le fourreau de bôme en navigation.

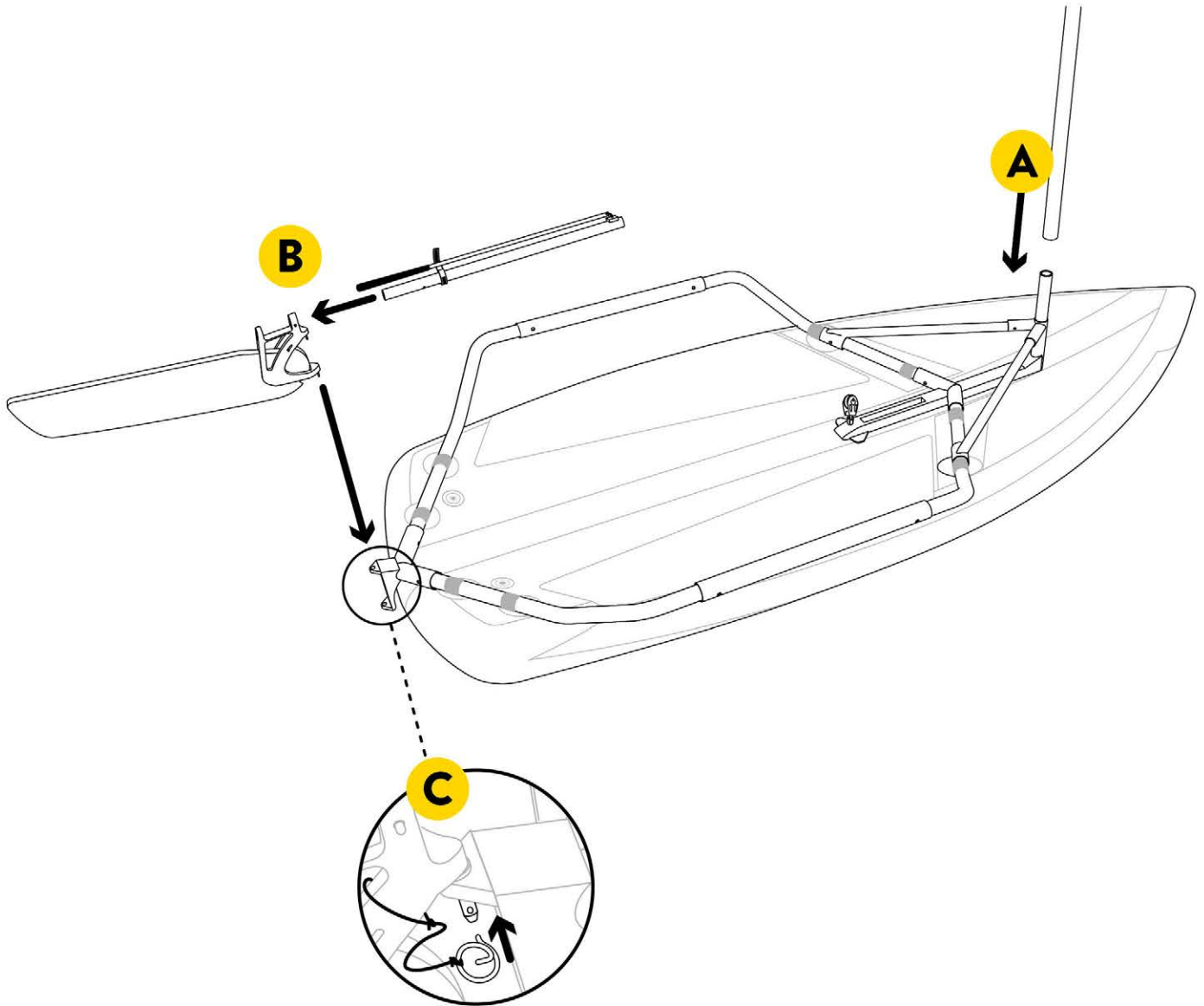
11**EN**

⑪ Before going sailing, make sure the safety pin is inserted in the hole of the rudder pintle (upper). This prevents the rudder from coming out while sailing or in the event of capsizing.

FR

⑪ Assurez-vous avant chaque navigation que la goupille de sécurité du gouvernail est bien en place de sorte que le gouvernail ne puisse pas se détacher en navigation ou en cas de chavirage.

12

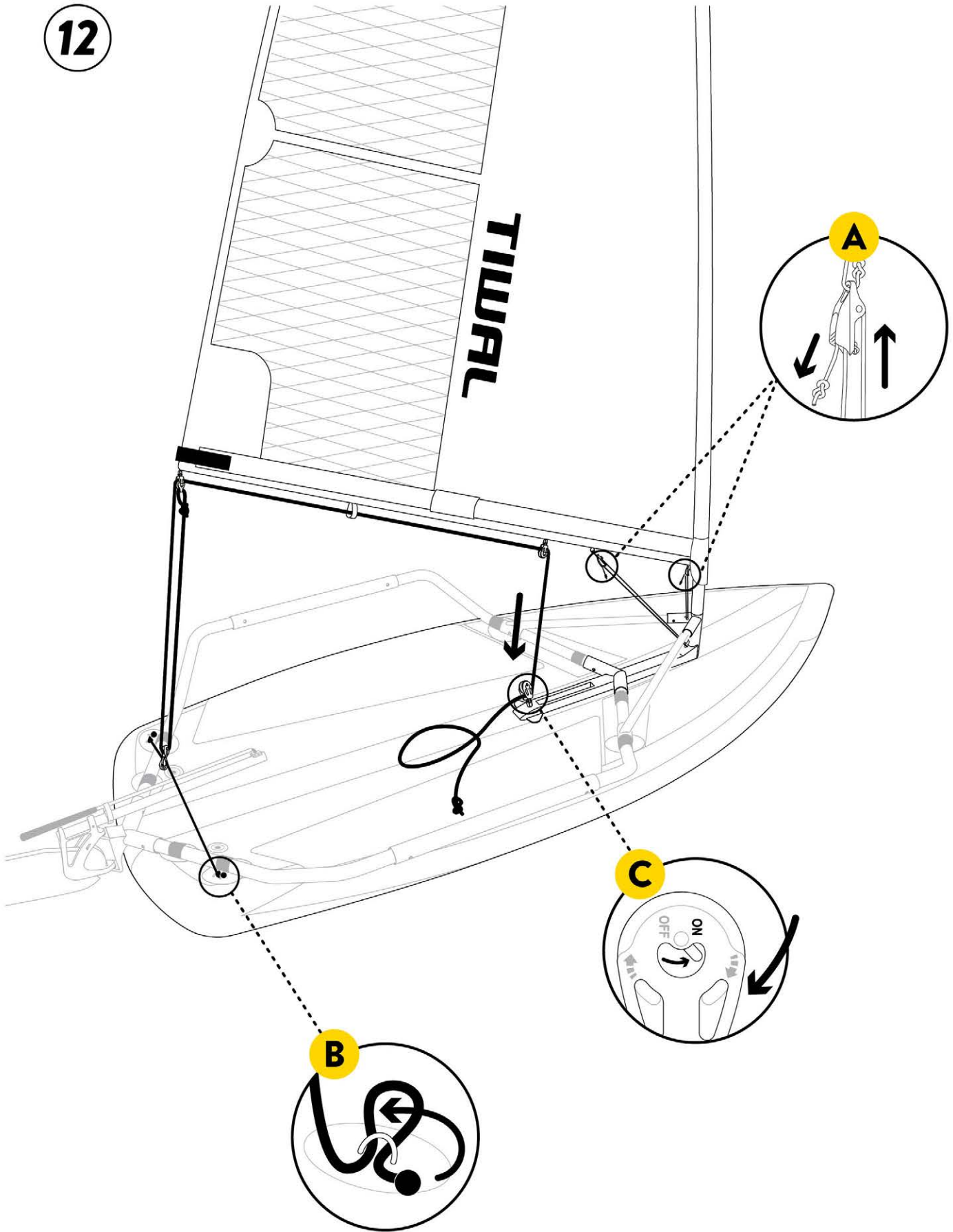

13

Method for attaching the tiller extension to the tiller
 Option pour fixer le stick à la barre

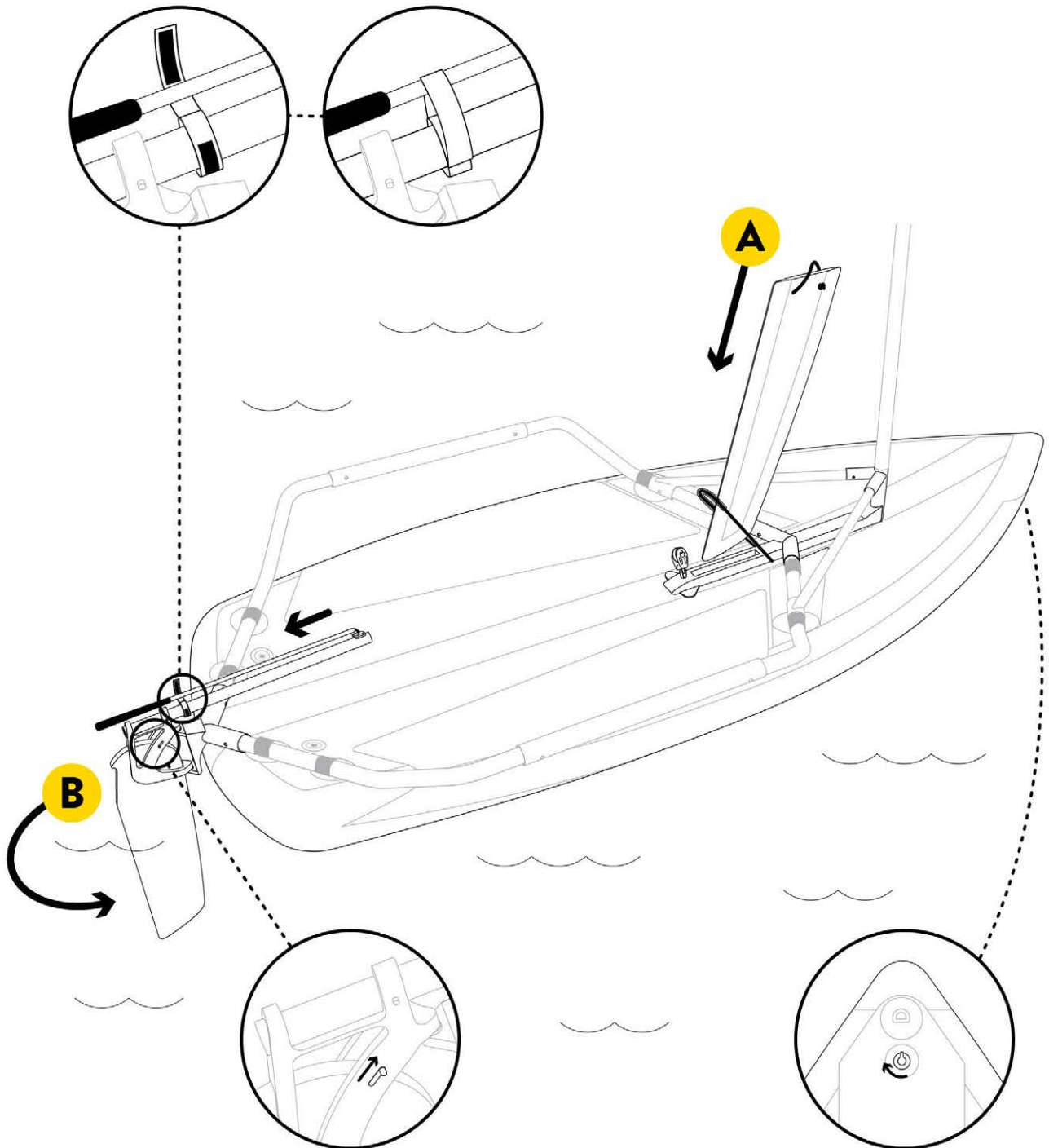

Make sure the drain valve is closed before putting the boat in the water.
 Vérifiez que la valve de drainage est fermée avant de mettre le bateau à l'eau.

FIRST BAG | PREMIER SAC

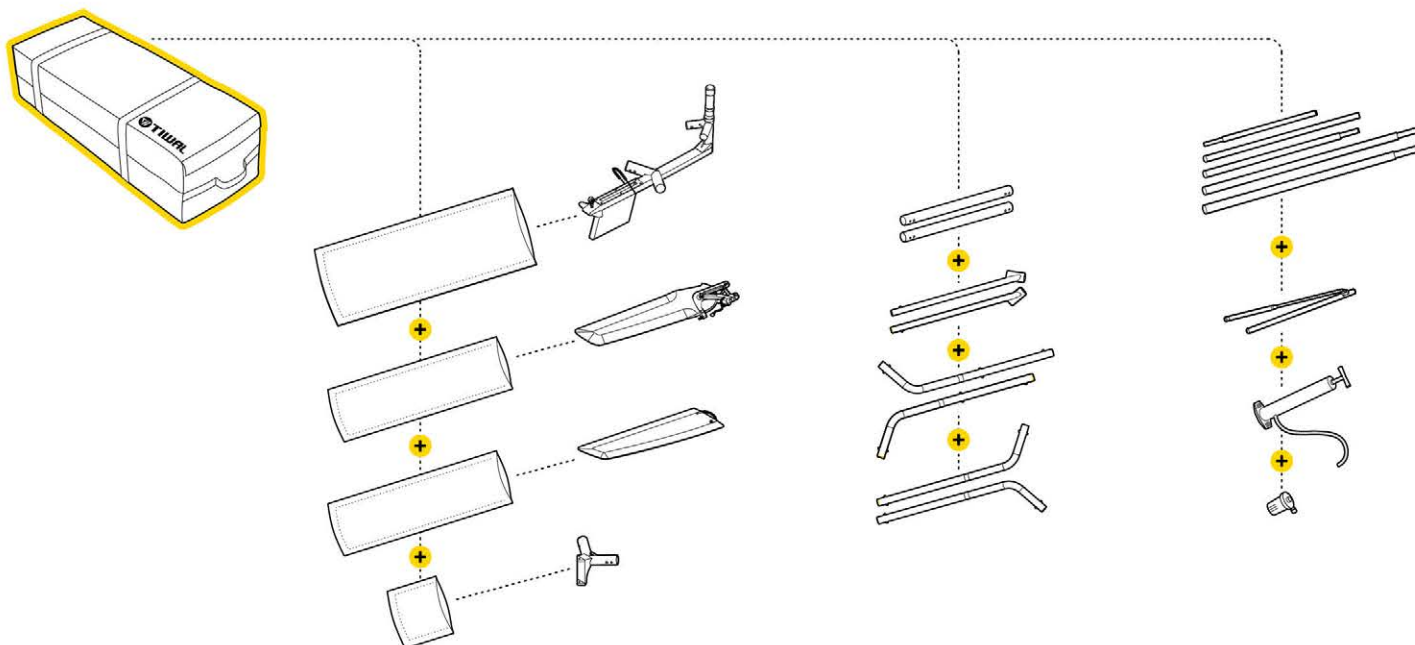

SECOND BAG | SECOND SAC

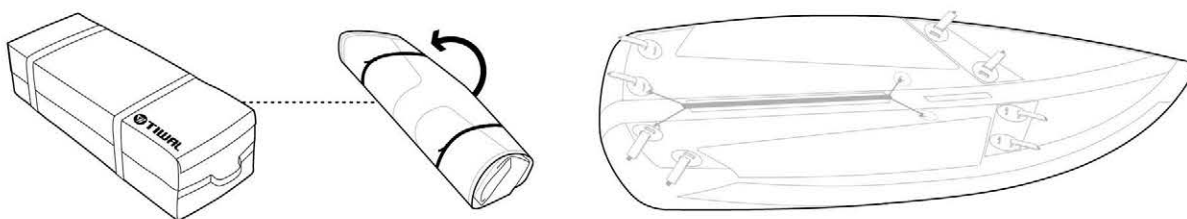

SAIL | VOILE

OPTION A

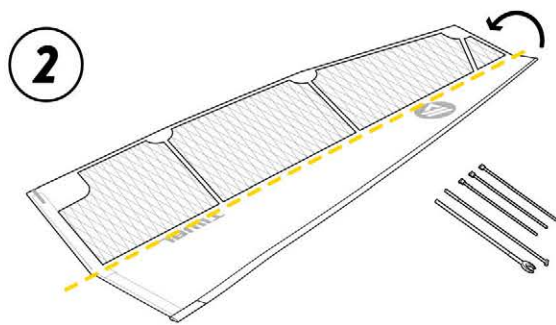
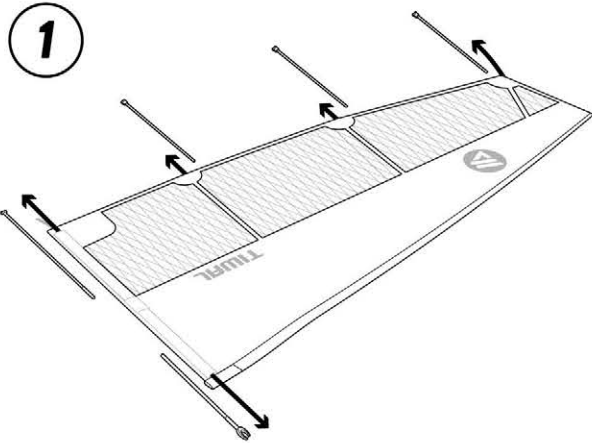

Fold the luff part of the sail over on itself. The crease should only be on the black fabric.

Pliez la voile en deux, de manière à ce que le pli se trouve sur la partie noire.

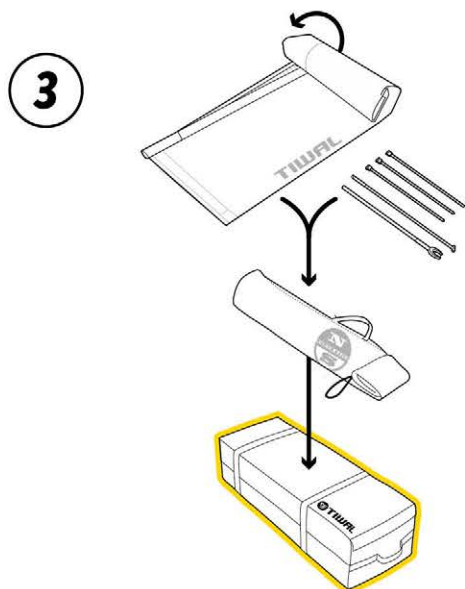

OPTION B

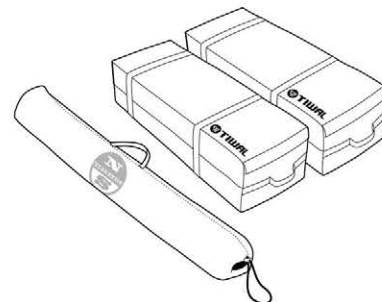
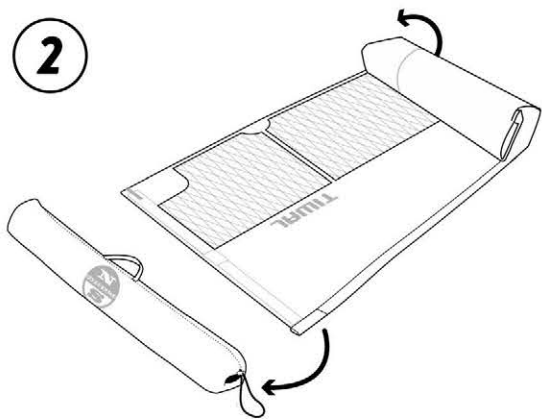
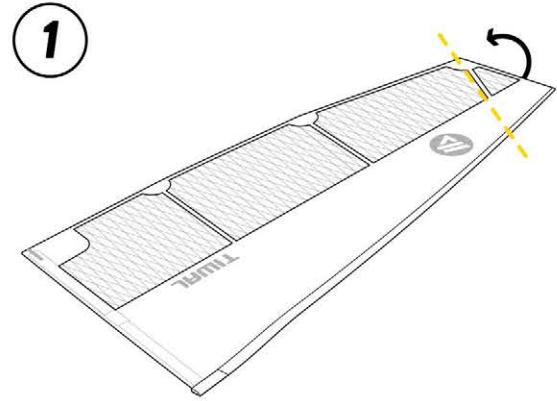

TIWAL North America

185 Alewife Brook Parkway - Suite 210
Cambridge MA 02138 U.S.A.

info@tiwal.com

TIWAL Europe

Village d'Entreprises – Bât. A
1 rue des Frères Lumière
56890 Plescop - France

contact@tiwal.com

www.tiwal.com

Our boats are manufactured under US Patent No. 9,694,875, CN Patent 103958340, EP 2 768 723
Nos bateaux sont brevetés : US Patent No. 9,694,875, CN Patent 103958340, EP 2 768 723

Copyright © 2023 TIWAL. All rights reserved.

Reproduction in whole or in part without written permission is prohibited.
Toute reproduction totale ou partielle sans autorisation écrite est interdite.